



Gemeinde Obersiggenthal

Einwohnerdienste

Beantragung einer Schweizer Identitätskarte

Sie möchten eine Schweizer Identitätskarte (nachfolgend «ID» genannt) beantragen oder Ihre alte ID ist abgelaufen? Hierfür müssen Sie sich auf der Einwohnerdienste Obersiggenthal melden.

Voraussetzungen zur Beantragung

- Persönliche Vorsprache bei der Einwohnerdienste
- Mitzubringen sind
 - bei **Erstbeantragung** der ID: Familienausweis, Geburtsurkunde oder ein anderweitig amtlicher Lichtbildausweis, aktuelles Passfoto*
 - bei **Ablauf** der ID: Alte ID, aktuelles Passfoto*
 - bei **Verlust** der ID: Ausweisverlustmeldung (ist bei einem Polizeiposten zu beantragen), aktuelles Passfoto*

WICHTIG: Bei Kindern/Jugendlichen unter 18 Jahren bedarf es zwingend der Unterschrift einer sorgeberechtigten Person.

* Vorgaben Passfoto

Es wird in jedem der oben aufgeführten Fälle ein aktuelles Passfoto, welches nicht älter als 1 Jahr ist, verlangt. Beim Foto ist folgendes zu beachten:

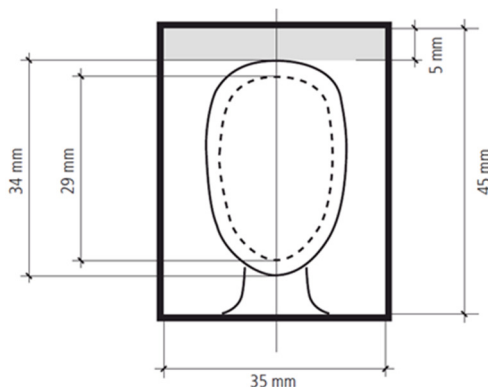

- **Bildgrösse 35 x 45mm (ohne Rand).**
- **Kopfhaltung gerade.**
- **Gesichtsausdruck neutral, Mund geschlossen.**
- **Keine Spiegelung der Brillengläser.**
- **Hintergrund einfarbig, einheitlich und neutral.**
- **Schwarzweiss- und Farbfotos zugelassen.**

Fototafel des Passamts finden Sie unter:

<https://www.schweizerpass.admin.ch/dam/data/pass/ausweise/fotomustertafel.pdf>

Kategorie	Gültigkeit	Gebühren
Kinder und Jugendliche bis 18 Jahre	5 Jahre	CHF 35.00
Erwachsene	10 Jahre	CHF 70.00